

南京诺金电气有限公司

Nanjing Nowking Electric Co., Ltd

螺丝样本

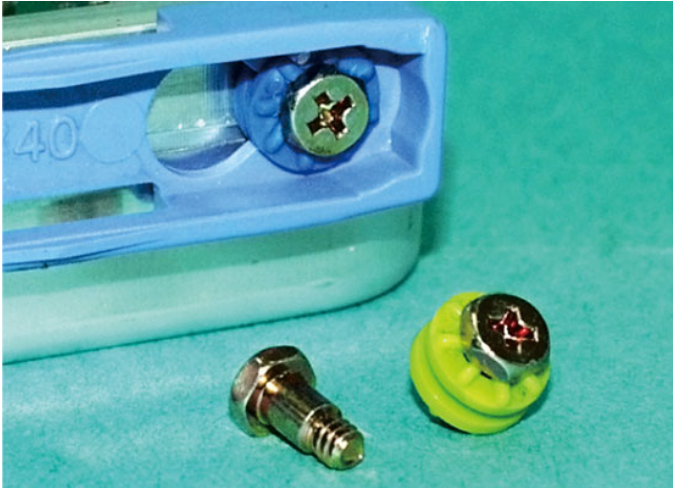

产品名称：螺丝

规格型号：GPEK-01

◆ MATERIAL: STAINLESS

◆ UNIT: mm

用途：硬盘及精密零件之抗震线环用螺丝，
可配抗震线环使用。

GPEK-01 结构图

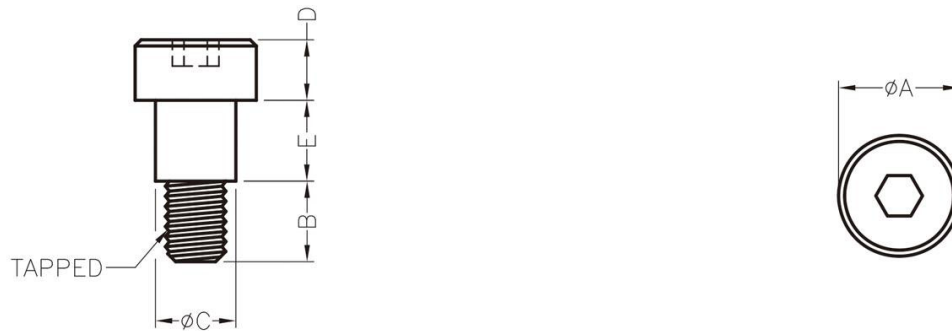

PART NO	A	B	C	D	E	T	PACKAGE
GPEK-01	6.0	4.0	4.0	3.0	4.01	M3*0.5	1000

(规格 / 尺寸) 代码说明：

T : 螺纹规格

南京诺金电气有限公司

Nanjing Nowking Electric Co., Ltd

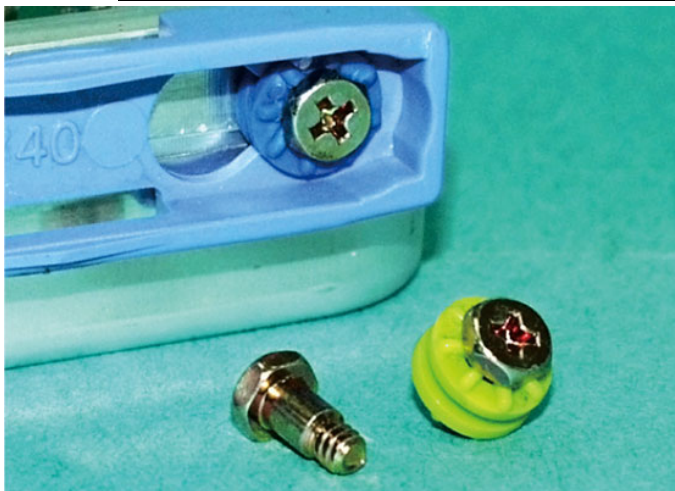

产品名称：螺丝

规格型号：GPEK-02

◆MATERIAL:STIANLESS

◆UNIT: mm

用途：硬盘及精密零件之抗震线环用螺丝，
可配抗震线环使用。

GPEK-02 结构图

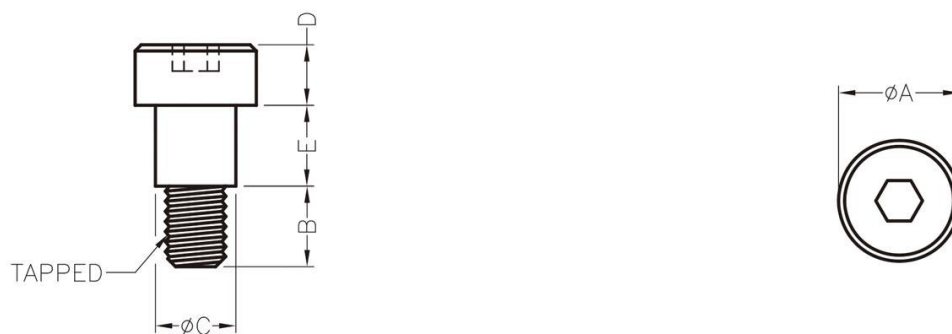

PART NO	A	B	C	D	E	T	PACKAGE
GPEK-02	8.0	5.15	5.0	2.7	4.01	M4*0.7	1000

(规格 / 尺寸) 代码说明：

T：螺纹规格

南京诺金电气有限公司

Nanjing Nowking Electric Co., Ltd

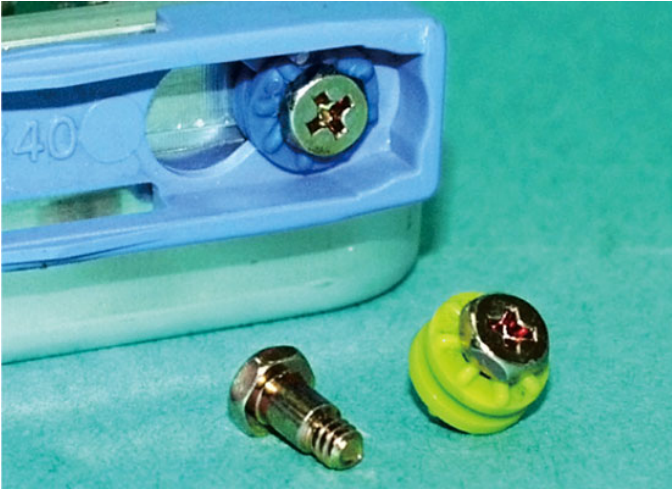

产品名称：螺丝

规格型号：GPEK-03

◆MATERIAL:STIANLESS

◆UNIT: mm

用途：硬盘及精密零件之抗震线环用螺丝，
可配抗震线环使用。

GPEK-03 结构图



PART NO	A	B	C	D	E	T	PACKAGE
GPEK-03	8.0	7.25	5.0	2.7	4.01	M4*0.7	1000

(规格 / 尺寸) 代码说明：

T：螺纹规格

南京诺金电气有限公司

Nanjing Nowking Electric Co., Ltd

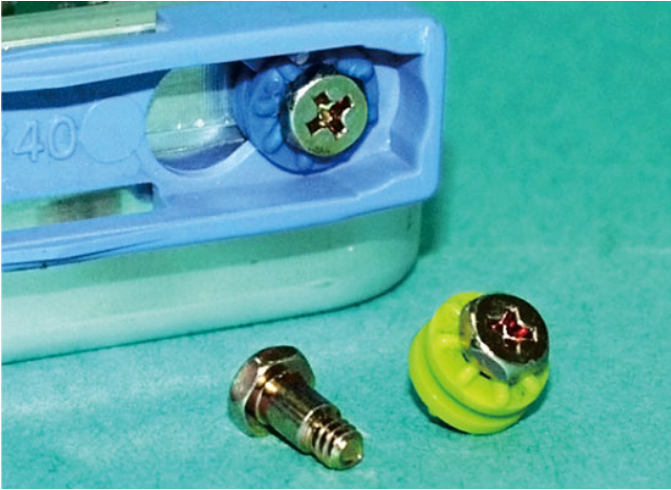

产品名称：螺丝

规格型号：GPEK-04

◆MATERIAL:STEEL

◆UNIT: mm

用途：硬盘及精密零件之抗震线环用螺丝，
可配抗震线环使用。

表面处理：镀镍/可配抗震线环 LTGM16 使用

GPEK-04 结构图

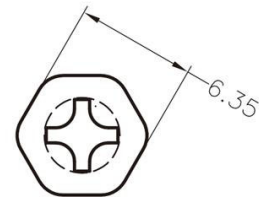
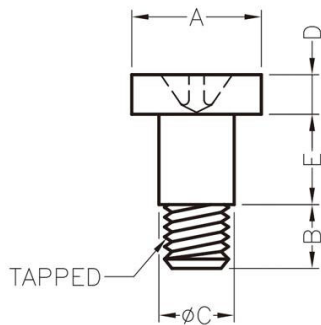

PART NO	A	B	C	D	E	T	PACKAGE
GPEK-04	6.88	3.4	4.0	2.1	4.8	6-32 UNC	1000

(规格 / 尺寸) 代码说明：

T：螺纹规格

南京诺金电气有限公司

Nanjing Nowking Electric Co., Ltd



产品名称：螺丝

规格型号：GPEK-05

◆MATERIAL:STEEL

◆UNIT: mm

用途：硬盘及精密零件之抗震线环用螺丝，
可配抗震线环使用。

表面处理：镀镍/可配抗震线环 LTGM13 使用

GPEK-05 结构图

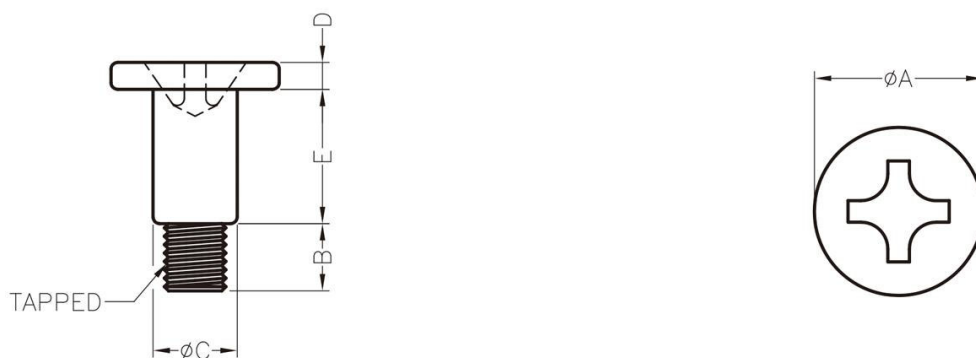

PART NO	A	B	C	D	E	T	PACKAGE
GPEK-05	5.0	2.0	2.5	0.8	4.0	M2	1000

(规格 / 尺寸) 代码说明：

T：螺纹规格

南京诺金电气有限公司

Nanjing Nowking Electric Co., Ltd

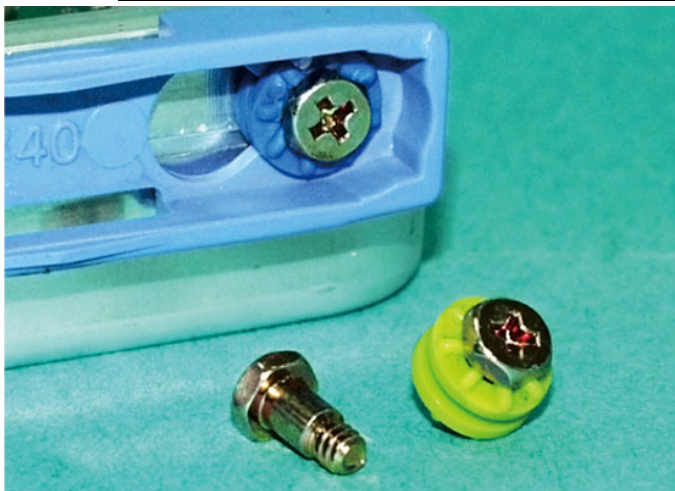

产品名称：螺丝

规格型号：GPEK-06

◆MATERIAL:STEEL

◆UNIT: mm

用途：硬盘及精密零件之抗震线环用螺丝，
可配抗震线环使用。

表面处理：镀镍/可配抗震线环 LTGM14 使用

GPEK-06 结构图

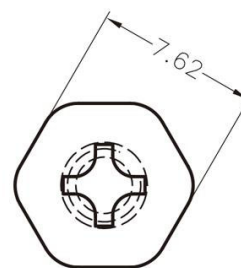
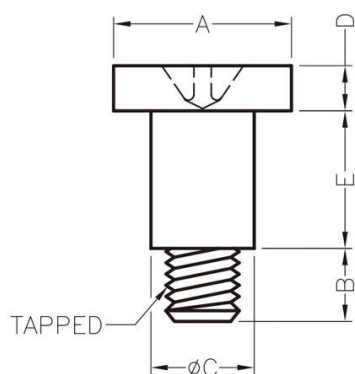

PART NO	A	B	C	D	E	T	PACKAGE
GPEK-06	8.26	3.4	4.8	2.1	6.4	6-32 UNC	1000

(规格 / 尺寸) 代码说明：

T：螺纹规格

南京诺金电气有限公司

Nanjing Nowking Electric Co., Ltd

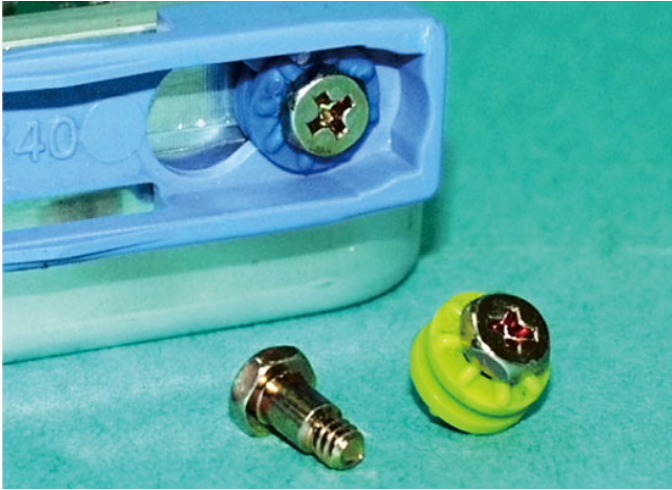

产品名称：螺丝

规格型号：GPEK-07

◆MATERIAL:STEEL

◆UNIT: mm

用途：硬盘及精密零件之抗震线环用螺丝，
可配抗震线环使用。

表面处理：镀镍/可配抗震线环 LTGM06 使用

GPEK-07 结构图

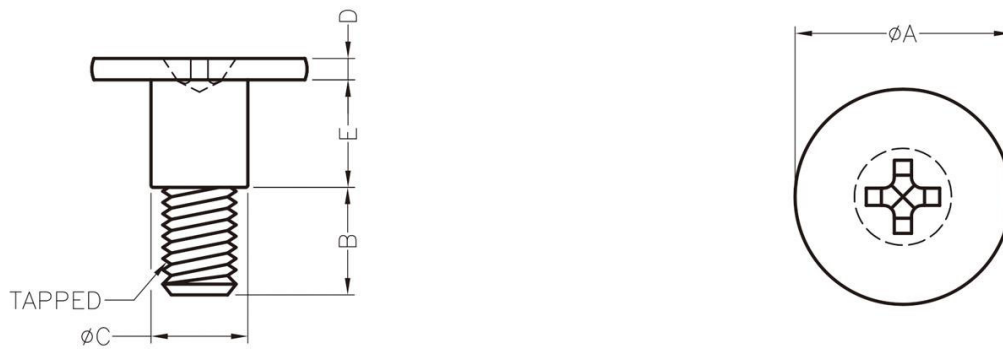

PART NO	A	B	C	D	E	T	PACKAGE
GPEK-07	10.0	3.4	4.8	1.0	6.4	M3*0.5	1000

(规格 / 尺寸) 代码说明：

T：螺纹规格

南京诺金电气有限公司

Nanjing Nowking Electric Co., Ltd

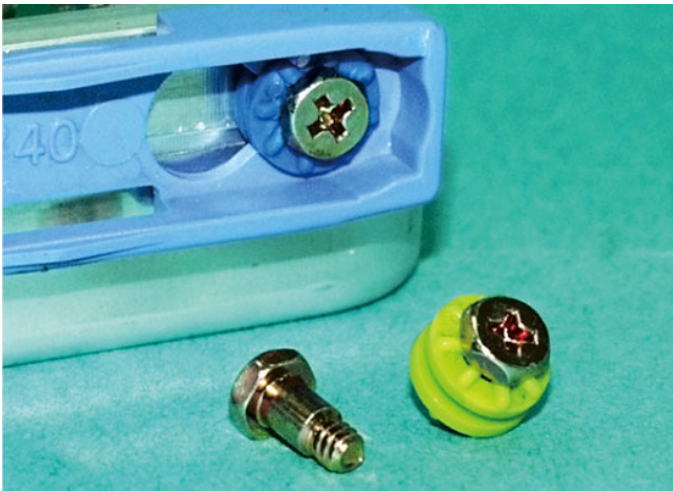

产品名称：螺丝

规格型号：GPEK-08

◆MATERIAL:STEEL

◆UNIT: mm

用途：硬盘及精密零件之抗震线环用螺丝，
可配抗震线环使用。

表面处理：镀镍/可配抗震线环 LTGM06 使用

GPEK-08 结构图

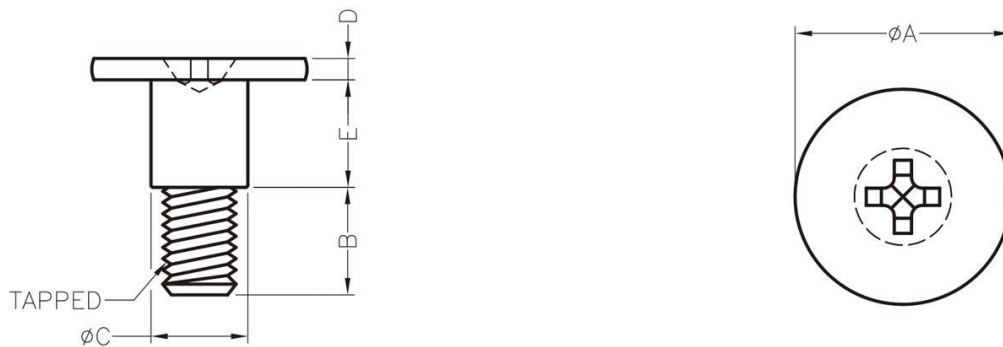

PART NO	A	B	C	D	E	T	PACKAGE
GPEK-08	10.0	5.0	4.5	1.0	5.0	M3*0.5	1000

(规格 / 尺寸) 代码说明：

T：螺纹规格

南京诺金电气有限公司

Nanjing Nowking Electric Co., Ltd

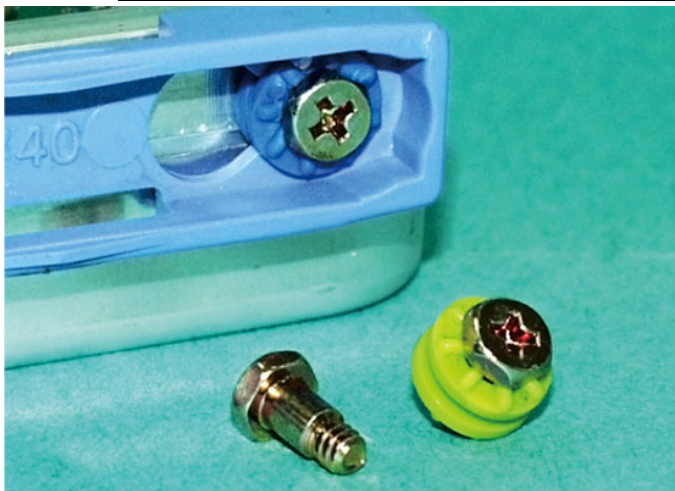

产品名称：螺丝

规格型号：GPEK-09

◆MATERIAL:STEEL

◆UNIT: mm

用途：硬盘及精密零件之抗震线环用螺丝，
可配抗震线环使用。

表面处理：镀镍/可配抗震线环 LTGM06 使用

GPEK-09 结构图

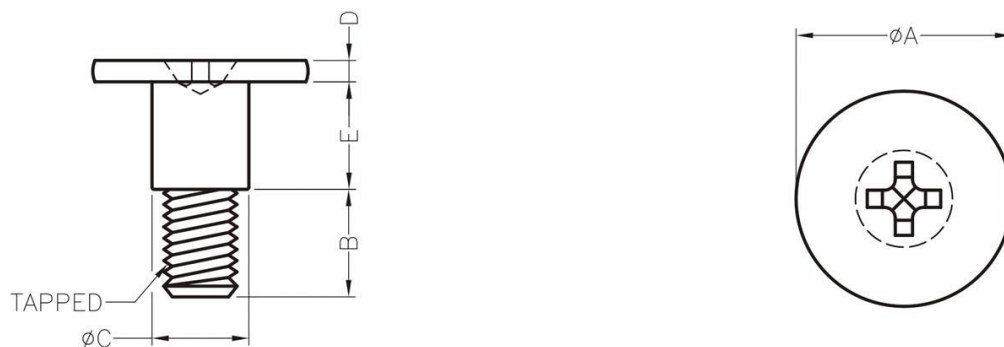

PART NO	A	B	C	D	E	T	PACKAGE
GPEK-09	10.0	5.0	4.5	1.0	5.0	6-32UNC	1000

(规格 / 尺寸) 代码说明：

T：螺纹规格

南京诺金电气有限公司

Nanjing Nowking Electric Co., Ltd

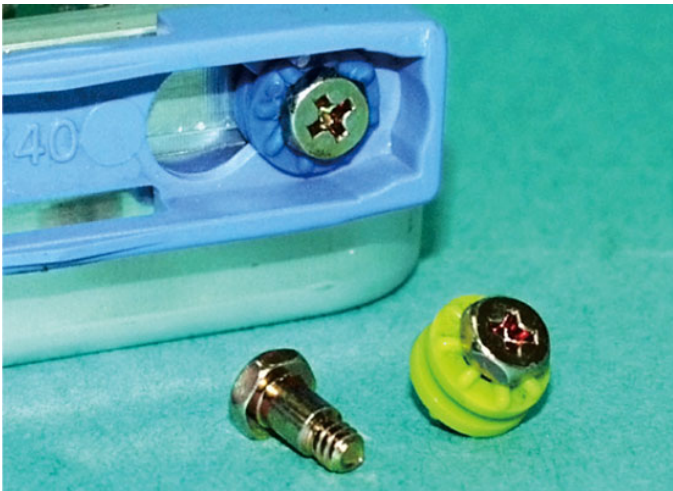

产品名称：螺丝

规格型号：GPEK-10

◆MATERIAL:STEEL

◆UNIT: mm

用途：硬盘及精密零件之抗震线环用螺丝，
可配抗震线环使用。

表面处理：镀镍/可配抗震线环 LTGM16 使用

GPEK-10 结构图



PART NO	A	B	C	D	E	-	PACKAGE
GPEK-10	10.0	3.0	3.95	1.0	5.0	-	1000

南京诺金电气有限公司

Nanjing Nowking Electric Co., Ltd



产品名称: 螺丝

规格型号: GPEK-11

- ◆ MATERIAL: PC+ABS(UL)
- ◆ FLAME CLASS: 94V-0,94V-2
- ◆ COLOR: BLACK
- ◆ UNIT: mm

用途: 螺丝式固定于机壳。

GPEK-11 结构图

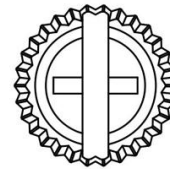
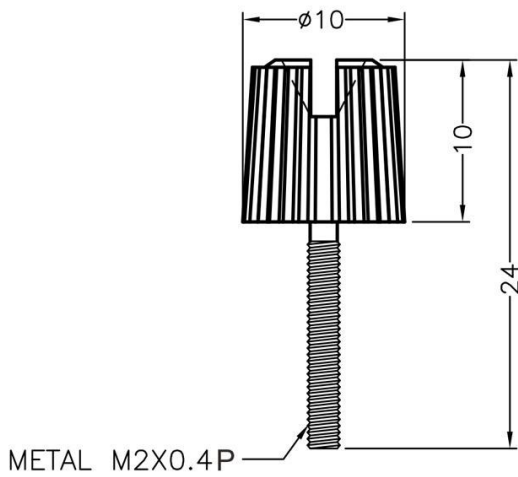

	PART NO	PACKAGE
	GPEK-11	1000

南京诺金电气有限公司

Nanjing Nowking Electric Co., Ltd

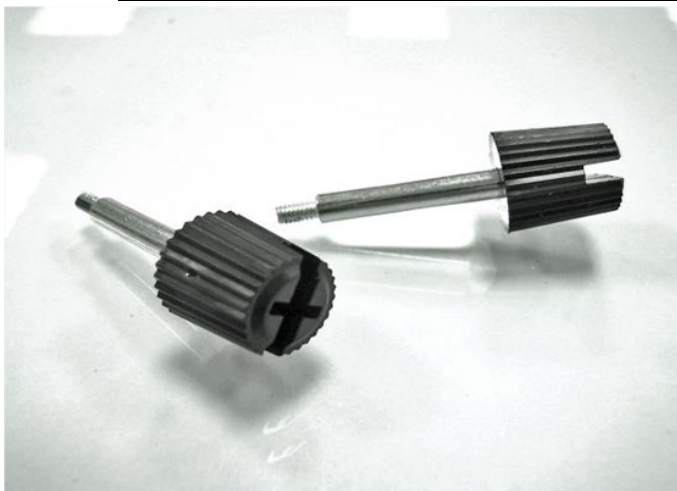

产品名称: 螺丝

规格型号: GPEK-12

- ◆ MATERIAL: PC+ABS(UL)
- ◆ FLAME CLASS: 94V-0,94V-2
- ◆ COLOR: BLACK
- ◆ UNIT: mm

用途: 螺丝式固定于机壳。

GPEK-12 结构图

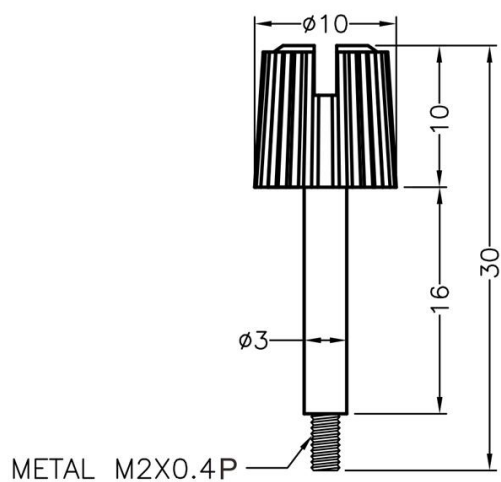

	PART NO	PACKAGE
	GPEK-12	1000

南京诺金电气有限公司

Nanjing Nowking Electric Co., Ltd



产品名称: 螺丝

规格型号: GPEK-13

- ◆ MATERIAL: PC+ABS(UL)
- ◆ FLAME CLASS: 94V-0,94V-2
- ◆ COLOR: BLACK
- ◆ UNIT: mm

用途: 螺丝式固定于机壳。

GPEK-13 结构图

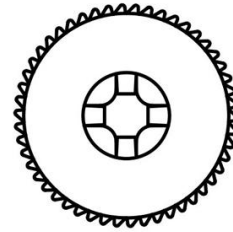
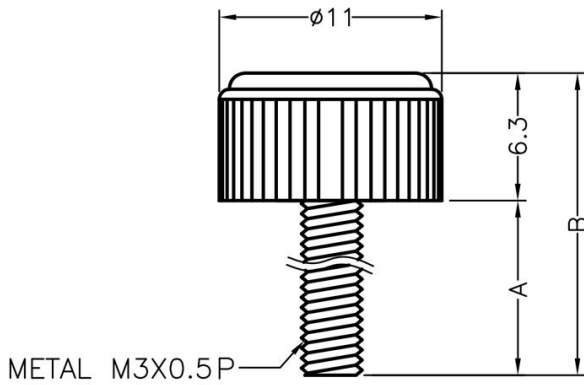

PART NO	A	B	PACKAGE
GPEK-13	15.0	21.3	1000

南京诺金电气有限公司

Nanjing Nowking Electric Co., Ltd



产品名称: 螺丝

规格型号: GPEK-14

- ◆ MATERIAL: PC+ABS(UL)
- ◆ FLAME CLASS: 94V-0,94V-2
- ◆ COLOR: BLACK
- ◆ UNIT: mm

用途: 螺丝式固定于机壳。

GPEK-14 结构图

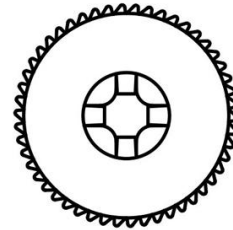
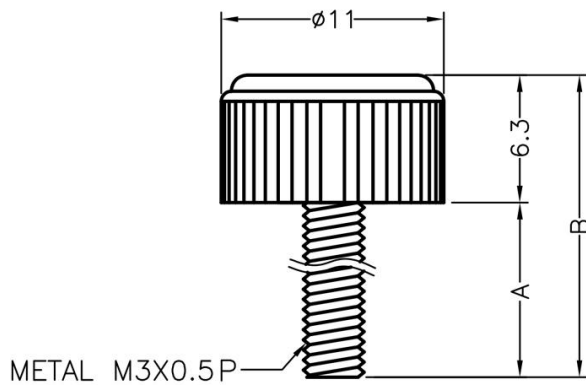

PART NO	A	B	PACKAGE
GPEK-14	5.5	11.8	1000

南京诺金电气有限公司

Nanjing Nowking Electric Co., Ltd



产品名称: 螺丝

规格型号: GPEK-15

- ◆ MATERIAL: PC+ABS(UL)
- ◆ FLAME CLASS: 94V-0,94V-2
- ◆ COLOR: BLACK
- ◆ UNIT: mm

用途: 螺丝式固定于机壳。

GPEK-15 结构图

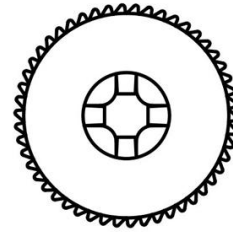
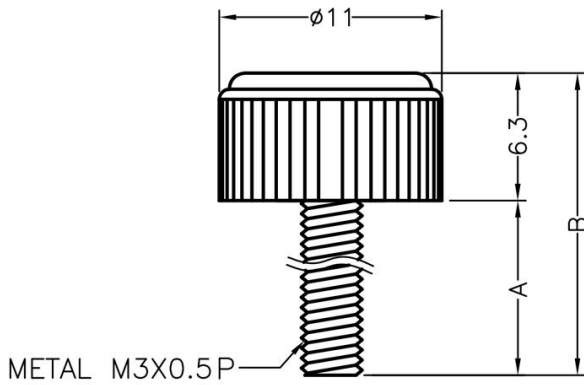

PART NO	A	B	PACKAGE
GPEK-15	8.0	14.3	1000

南京诺金电气有限公司

Nanjing Nowking Electric Co., Ltd



产品名称: 螺丝

规格型号: GPEK-16

- ◆ MATERIAL: PC+ABS(UL)
- ◆ FLAME CLASS: 94V-0,94V-2
- ◆ COLOR: BLACK
- ◆ UNIT: mm

用途: 螺丝式固定于机壳。

GPEK-16 结构图

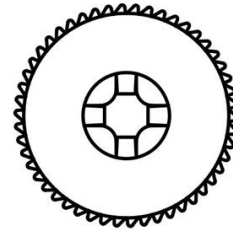
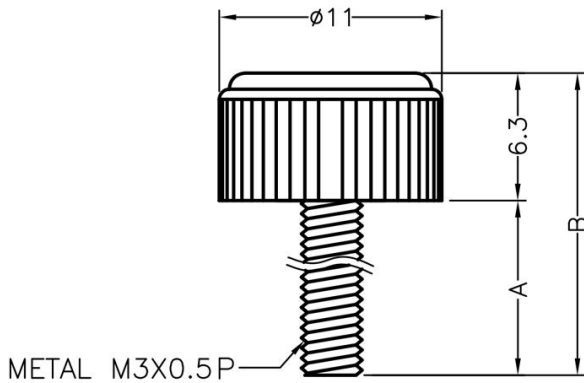

PART NO	A	B	PACKAGE
GPEK-16	23.0	29.3	1000

南京诺金电气有限公司

Nanjing Nowking Electric Co., Ltd

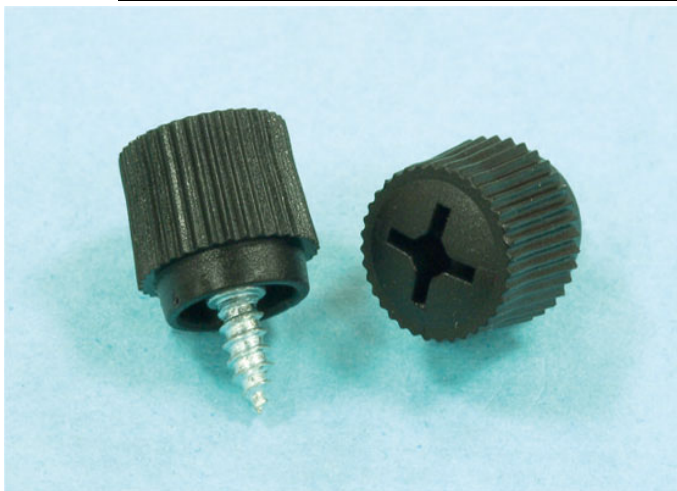

产品名称: 螺丝

规格型号: GPEK-17

◆ MATERIAL: PP, STEEL

◆ UNIT: mm

用途: 作为螺丝之固定, 绝缘, 重量轻, 耐腐蚀。

GPEK-17 结构图

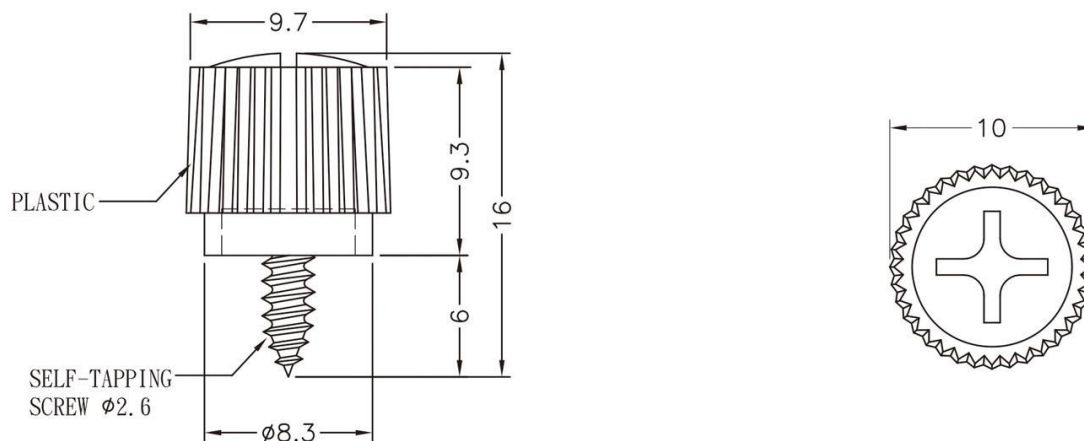

PART NO	PACKAGE
GPEK-17	1000

南京诺金电气有限公司

Nanjing Nowking Electric Co., Ltd



产品名称: 螺丝

规格型号: GPEK-18

- ◆ MATERIAL: ABS(UL)
- ◆ FLAME CLASS: 94V-0
- ◆ COLOR: BLACK, DARK,GRAY
- ◆ UNIT: mm

用途: 作为螺丝之固定, 绝缘, 重量轻, 耐腐蚀。

GPEK-18 结构图

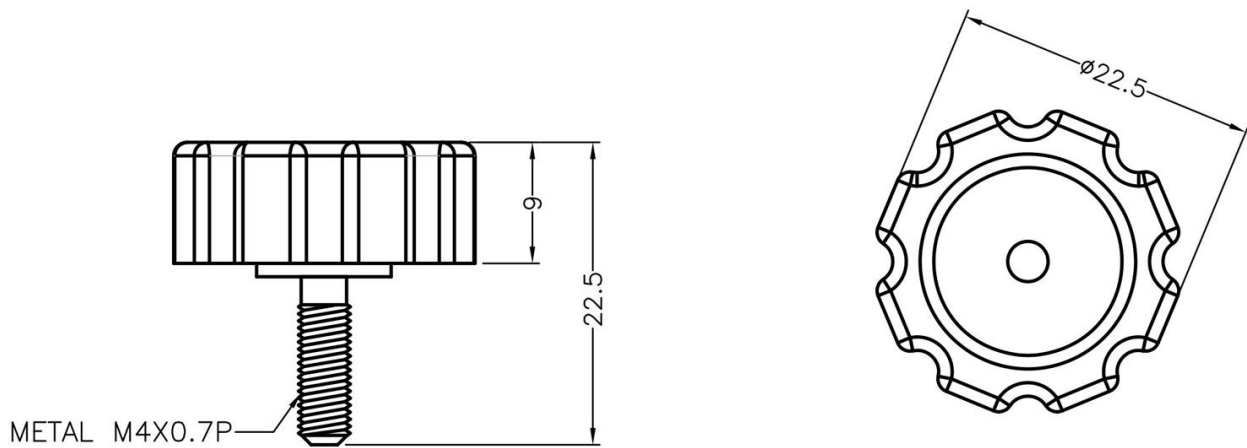

PART NO	PACKAGE
GPEK-18	250

南京诺金电气有限公司

Nanjing Nowking Electric Co., Ltd



产品名称: 螺丝

规格型号: GPEK-19

- ◆ MATERIAL: ABS
- ◆ FLAME CLASS: 94HB
- ◆ COLOR: BLACK,BULE,PINK,WHITE
- ◆ UNIT: mm

用途:螺丝式固定与机壳。

GPEK-19 结构图

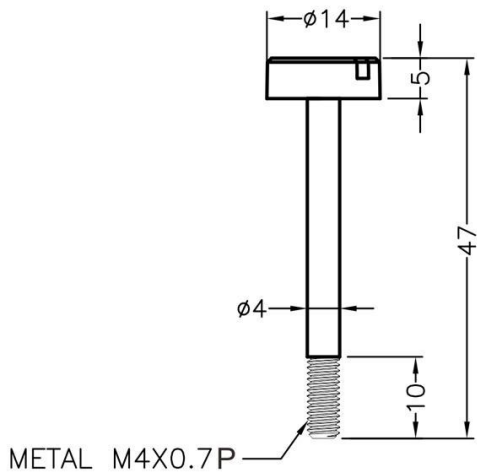

PART NO	PACKAGE
GPEK-19	250

南京诺金电气有限公司

Nanjing Nowking Electric Co., Ltd

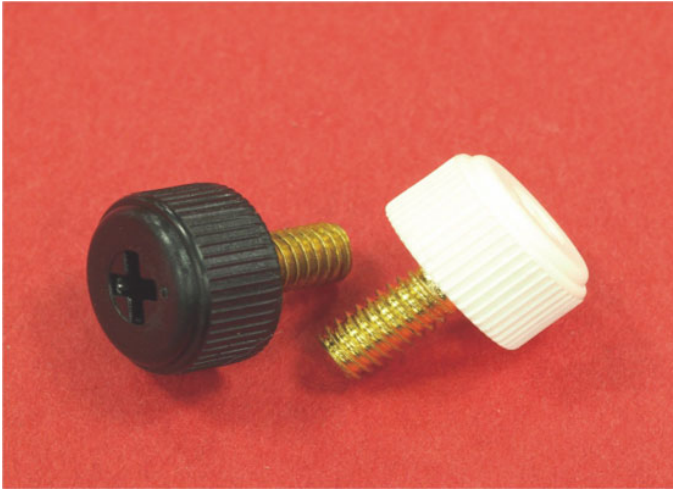

产品名称: 螺丝

规格型号: GPEK-20

- ◆ MATERIAL: PC+ABS(UL)
- ◆ FLAME CLASS: 94-V0
- ◆ COLOR: BLACK,NATURAL
- ◆ UNIT: mm

用途:螺丝式固定与机壳。

GPEK-20 结构图

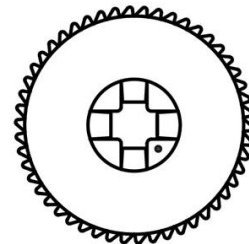
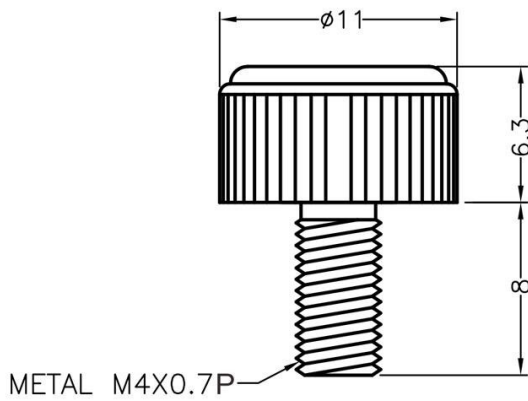

PART NO	PACKAGE
GPEK-20	500

南京诺金电气有限公司

Nanjing Nowking Electric Co., Ltd

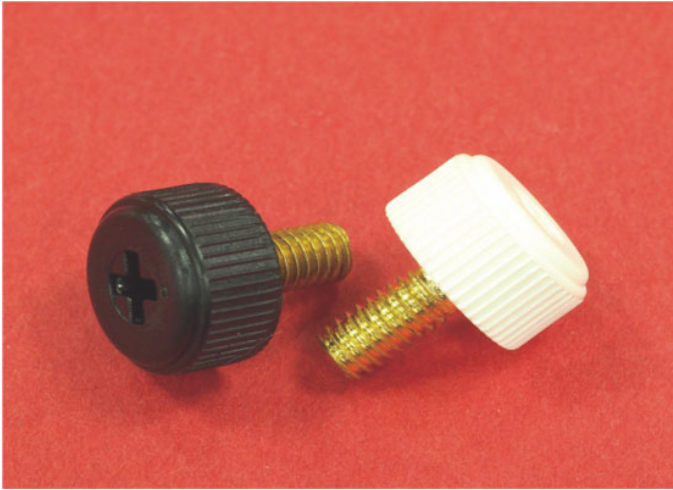

产品名称: 螺丝

规格型号: GPEK-21

- ◆ MATERIAL: ABS(UL)
- ◆ FLAME CLASS: 94HB
- ◆ COLOR: BLACK,NATURAL
- ◆ UNIT: mm

用途:螺丝式固定与机壳。

GPEK-21 结构图

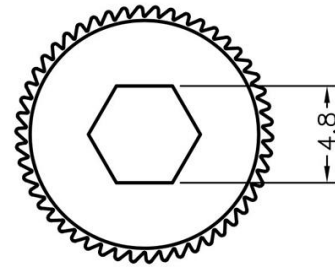
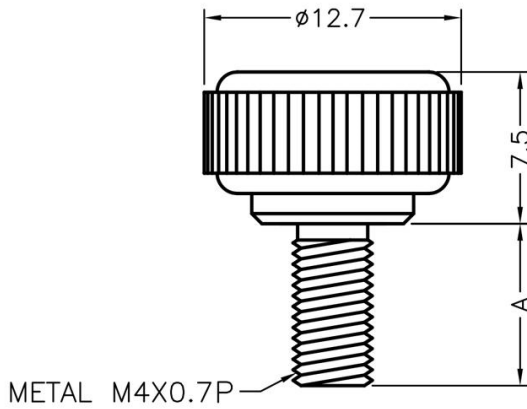

PART NO	A	PACKAGE
GPEK-21	8.0	500

南京诺金电气有限公司

Nanjing Nowking Electric Co., Ltd

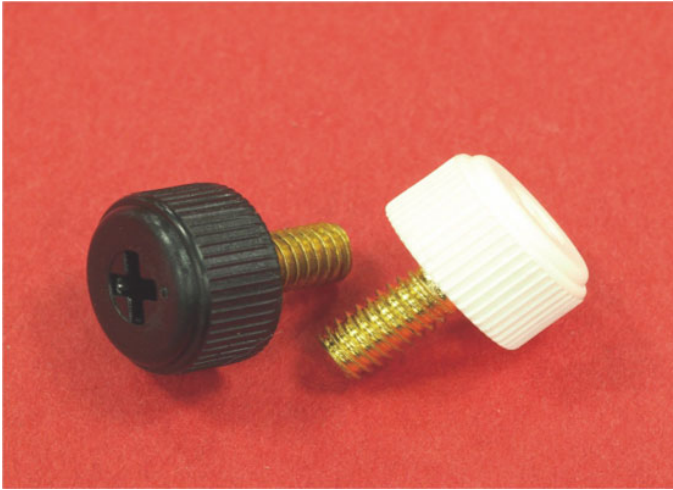

产品名称: 螺丝

规格型号: GPEK-22

- ◆ MATERIAL: ABS(UL)
- ◆ FLAME CLASS: 94HB
- ◆ COLOR: BLACK,NATURAL
- ◆ UNIT: mm

用途:螺丝式固定与机壳。

GPEK-22 结构图

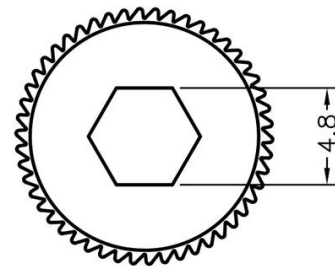
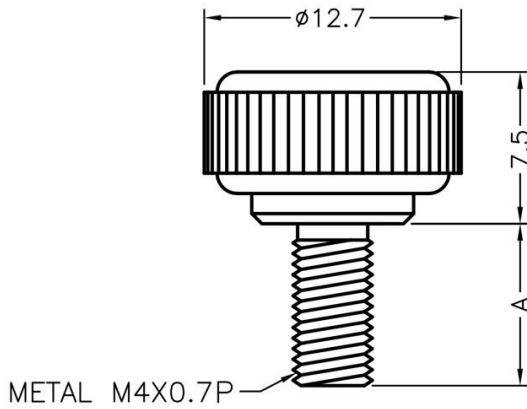

PART NO	A	PACKAGE
GPEK-22	12.0	500

南京诺金电气有限公司

Nanjing Nowking Electric Co., Ltd



产品名称: 螺丝

规格型号: GPEK-23

- ◆ MATERIAL: PC(UL)
- ◆ FLAME CLASS: 94-V2
- ◆ COLOR: BLACK
- ◆ UNIT: mm

用途: 螺丝式固定与机壳。

GPEK-23 结构图

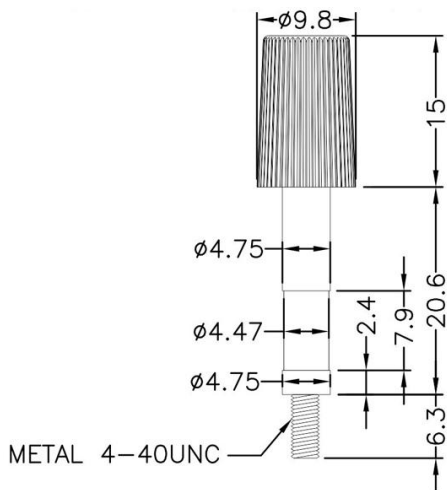

PART NO	PACKAGE
GPEK-23	500

南京诺金电气有限公司

Nanjing Nowking Electric Co., Ltd



产品名称: 螺丝

规格型号: GPEK-24

- ◆ MATERIAL: ABS(UL)
- ◆ FLAME CLASS: 94HB
- ◆ COLOR: BLACK
- ◆ UNIT: mm

用途: 螺丝式固定与机壳。

GPEK-24 结构图

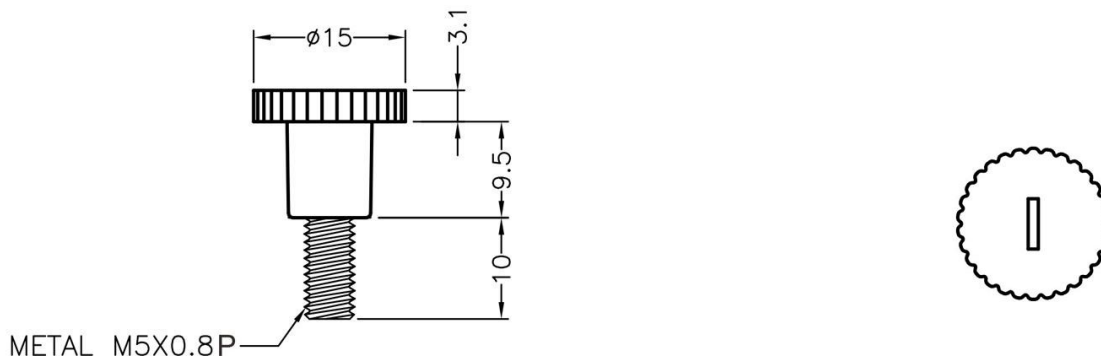

PART NO	PACKAGE
GPEK-24	500

南京诺金电气有限公司

Nanjing Nowking Electric Co., Ltd



产品名称: 螺丝

规格型号: GPEK-25

- ◆ MATERIAL: ABS(UL)
- ◆ FLAME CLASS: 94HB
- ◆ COLOR: BLACK
- ◆ UNIT: mm

用途: 螺丝式固定与机壳。

GPEK-25 结构图

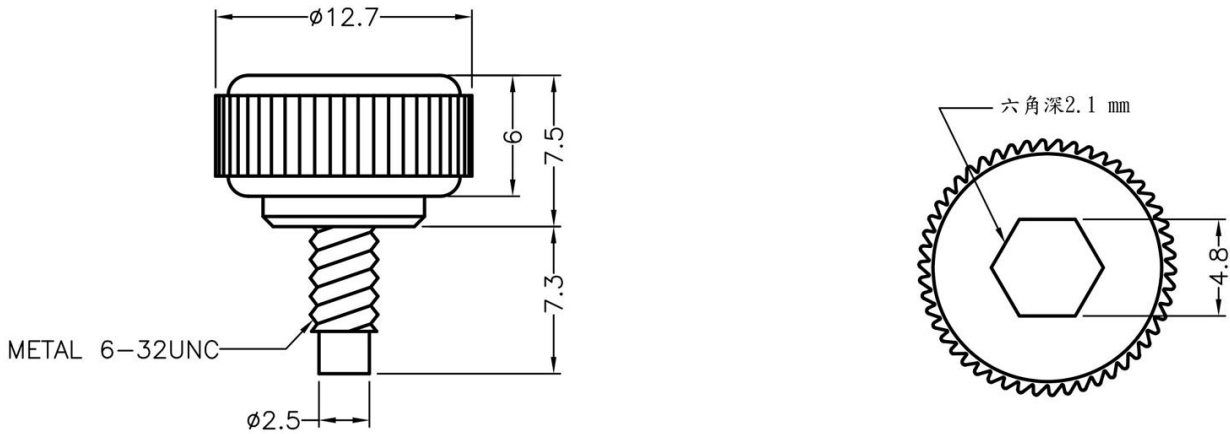

PART NO	PACKAGE
GPEK-25	500

南京诺金电气有限公司

Nanjing Nowking Electric Co., Ltd

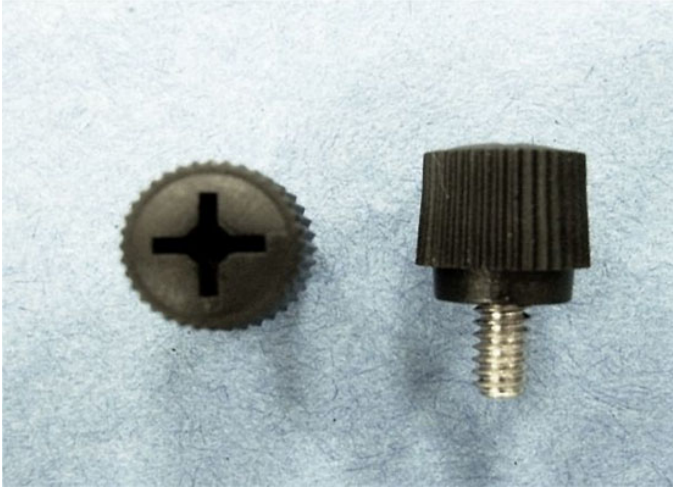

产品名称: 螺丝

规格型号: GPEK-26

◆ MATERIAL: PP

◆ COLOR: BLACK, COMPUTER

◆ UNIT: mm

用途: 螺丝式固定与机壳。

GPEK-26 结构图

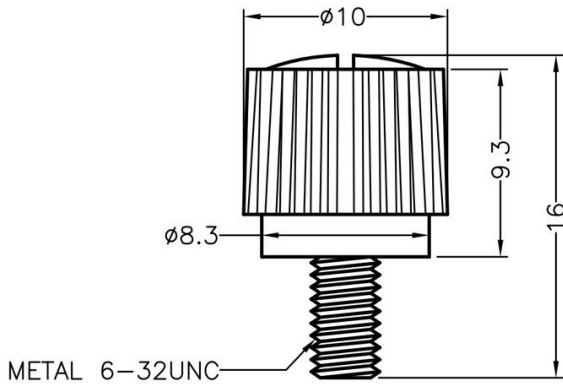

PART NO	PACKAGE
GPEK-26	500

南京诺金电气有限公司

Nanjing Nowking Electric Co., Ltd



产品名称: 螺丝

规格型号: GPEK-27

- ◆ MATERIAL: ABS(UL)
- ◆ FLAME CLASS: 94HB
- ◆ COLOR: NATRURAL
- ◆ UNIT: mm

用途:螺丝式固定与机壳。

GPEK-27 结构图

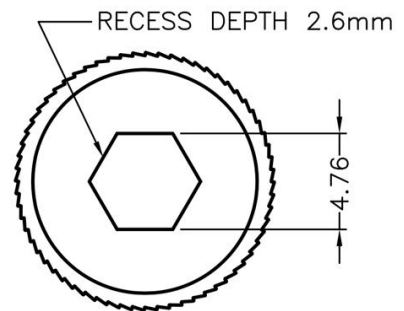
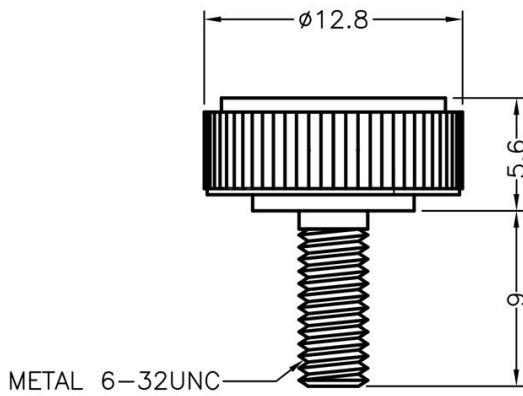

PART NO	PACKAGE
GPEK-27	500

南京诺金电气有限公司

Nanjing Nowking Electric Co., Ltd



产品名称: 螺丝

规格型号: GPEK-28

- ◆ MATERIAL: ABS(UL)
- ◆ FLAME CLASS: 94HB
- ◆ COLOR: BLUE
- ◆ UNIT: mm

用途: 螺丝式固定与机壳。

GPEK-28 结构图

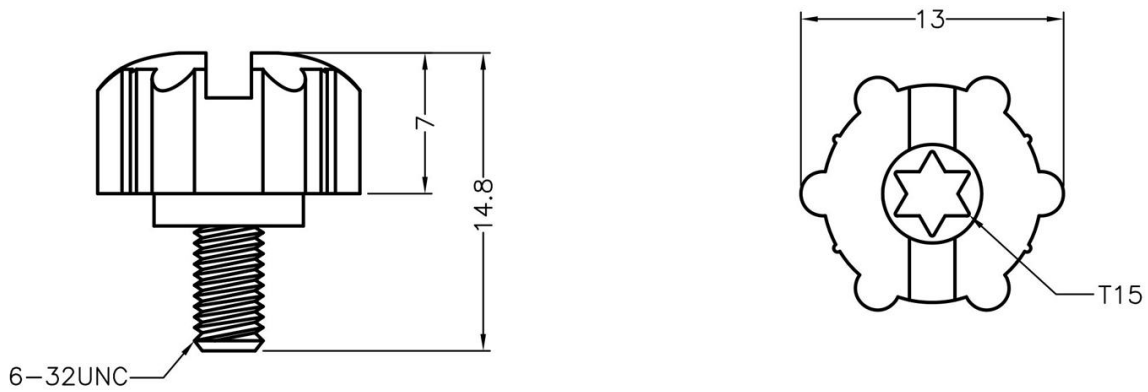

PART NO	PACKAGE
GPEK-28	500

南京诺金电气有限公司

Nanjing Nowking Electric Co., Ltd



产品名称: 螺丝

规格型号: GPEK-29

◆ MATERIAL: PC+ABS(UL)

◆ FLAME CLASS: 94V0-2

◆ COLOR: BLACK

◆ UNIT: mm

用途: 螺丝式固定与机壳。

GPEK-29 结构图

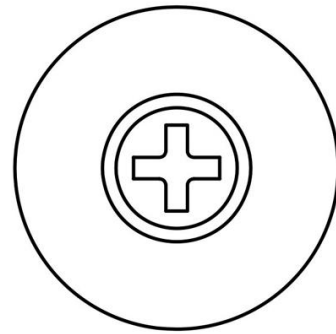
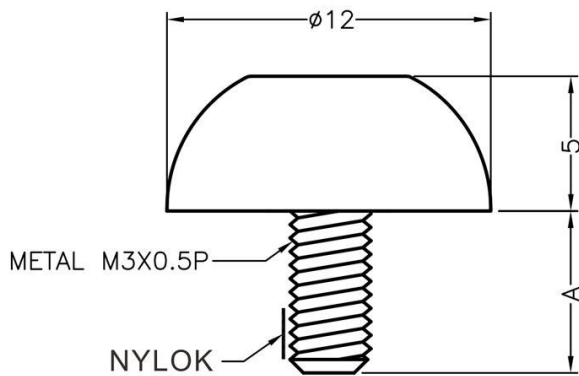

PART NO	A	PACKAGE
GPEK-29	6.0	500

南京诺金电气有限公司

Nanjing Nowking Electric Co., Ltd



产品名称: 螺丝

规格型号: GPEK-30

- ◆ MATERIAL: PC+ABS(UL)
- ◆ FLAME CLASS: 94V0-2
- ◆ COLOR: BLACK
- ◆ UNIT: mm

用途: 螺丝式固定与机壳。

GPEK-30 结构图

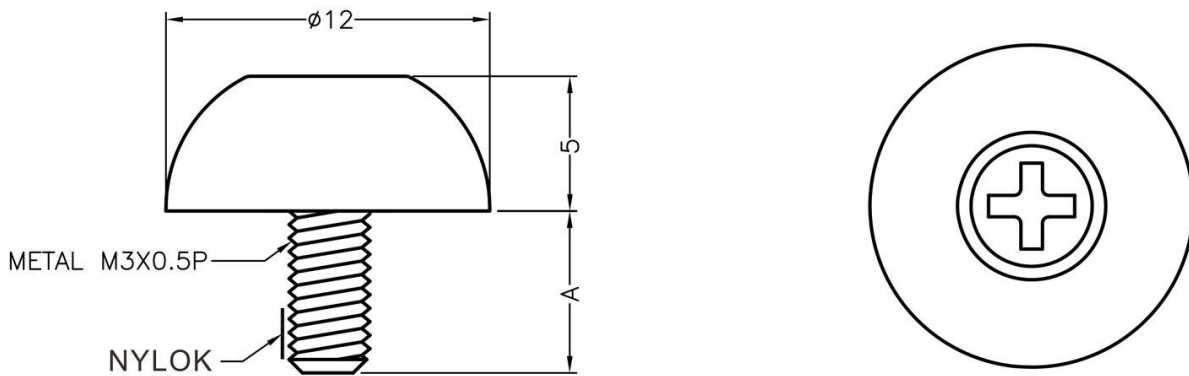

PART NO	A	PACKAGE
GPEK-30	8.0	500